

WARM COMFORT



valve
cimberio

VALVOLE A SFERA A DUE E TRE VIE CON ATTUATORE ELETTRICO

ELECTRO-MOTOR ACTUATED BALL VALVES TWO AND THREE WAY

ΔΙΟΔΕΣ ΚΑΙ ΤΡΙΟΔΕΣ ΣΦΑΙΡΙΚΕΣ ΒΑΝΕΣ ΑΥΤΟΝΟΜΙΑΣ

IMPIEGHI:

Le valvole a sfera a due e tre vie con attuatore elettrico CIMBERIO (serie CIM 700 - CIM 600 RE - CIM 400) sono fabbricate secondo le norme EN 29000 - ISO 9000 e possono essere utilizzate nei più svariati settori dell'impiantistica. Particolarmente indicate come valvole di zona per la regolazione e contabilizzazione di impianti di riscaldamento singoli o a zone, impianti con utilizzazione di energie alternative, impianti con fluidi caldi o freddi e impianti di automazione in genere.



SERVICE

RECOMMENDATIONS:

The CIMBERIO electro-motor actuated ball valve, two or three way (serie CIM 700 - CIM 600 RE - CIM 400) is manufactured in accordance with EN 29000 - ISO 9000 and offers numerous and varied applications in pipeline systems such as: energy supply, sanitary, cooling and heating installations, chemical-processing industry, solar energy plants, swimming pool engineering, irrigation systems etc.

ΧΡΗΣΕΙΣ:

Οι δίοδες και τριόδες σφαιρικές βάνες αυτονομίας CIMBERIO κατασκευάζονται σύμφωνα με τα πρότυπα EN 29000 - ISO 9000 και μπορούν να χρησιμοποιηθούν σε διάφορους τομείς των εγκαταστάσεων θέρμανσης. Ενδείκνυνται για τον έλεγχο ζωνών θέρμανσης σε μονοκατοικίες ή σε πολυκατοικίες, για αυτόνομη κεντρική θέρμανση ή σε κύκλωμα εγκαταστάσεως θέρμανσης που χρησιμοποιούνται εναλλακτικές πηγές ενέργειας, για υδραυλικές εγκαταστάσεις με ζεστά ή κρύα ρευστά και γενικά για αυτοματοποιημένες εγκαταστάσεις.

ESEMPI DI APPLICAZIONI:

IMPIANTI DOMESTICI: possono essere utilizzate in centrale termica per la suddivisione dell'impianto in zone, negli impianti di riscaldamento e condizionamento, nei sistemi di filtrazione dell'acqua potabile e in modo più specifico:

- negli impianti di riscaldamento a zone;
- commutazione del riscaldamento dell'acqua sanitaria dal sistema di riscaldamento centralizzato (periodo invernale) a quello del bollitore (periodo estivo);
- controllo del flusso negli impianti ad energia solare;
- commutazione fra l'impianto principale con uno alternativo (caminetto);
- scarico automatico del gruppo filtrante.

AGRICOLTURA ED ALLEVAMENTI - Fornitura d'acqua.

- Sistemi di irrigazione dei campi e delle serre.
- Fornitura d'acqua alle stalle.
- Sistemi di riscaldamento di stalle e serre.

INDUSTRIA - Sistemi di refrigerazione - Refrigerazione di impianti di cilindratura - Controllo del livello dell'acqua nei contenitori - Scarico dell'aria compressa.

- Sistemi di raffreddamento a circuito chiuso: controllo del flusso tra il condensatore di raffreddamento e quello di riscaldamento (riciclo del calore), impianti di aria condizionata.
- Impianti di raffreddamento nelle macchine per lo stampaggio della plastica, estrusori, macchine per la temperatura ed il riscaldamento dell'acciaio.
- Commutazione sulle tubazioni di aria compressa negli stabilimenti.
- Lavaggio periodico dei filtri.
- Impianti per la produzione di birra ed altri impianti nell'industria delle bevande (sistemi di raffreddamento, controllo del flusso...).
- Scarico periodico di acqua di raffreddamento nelle torri di raffreddamento per i sistemi di desalinizzazione dell'acqua salata.
- Raffreddamento dell'acqua on/off nei reattori chimici.

EXAMPLES OF COMMON USAGES:

ONE FAMILY HOUSES - Room heating, drinking, water heaters, water filtering and cooling facilities.

- Heating medium control of bi-valent heating operation.
- Thermostat switching-off the water boiler, heated from the central heating system, whilst the heating system is cooling down, thus keeping water in the boiler hot.
- Flow control in solar energy systems.
- Thermostat switching on/off fire place heating facility.
- Automatic impurity discharge from the filtering installation.

AGRICULTURE AND CATTLE BREEDING - Water supply.

- Irrigation systems to fields or green houses.
- Stall water supply.
- Stall and green-house heating systems.

INDUSTRY - Cooling systems, cooling of rolling facilities, water containers level control, compressed air filter drain discharge.

- Closed circuit cooling systems: flow control between cooling condenser and warming condenser (condenser heat recycling) air conditioning facilities.
- Roller cooling in paper mills, plastic forming machines, extruders, steel temperating and heating machines.
- Level control in large water storage tanks.
- On/off switching of compressed air pipe lines in industrial building.
- Periodical water washing of filters.
- Brewery facilities and other facilities in drink manufacturing industry (cooling systems, flow control).
- Periodical, partial discharge of cooling water in towers for desalination systems.
- On/off switching of the cooling water in chemical reactors.

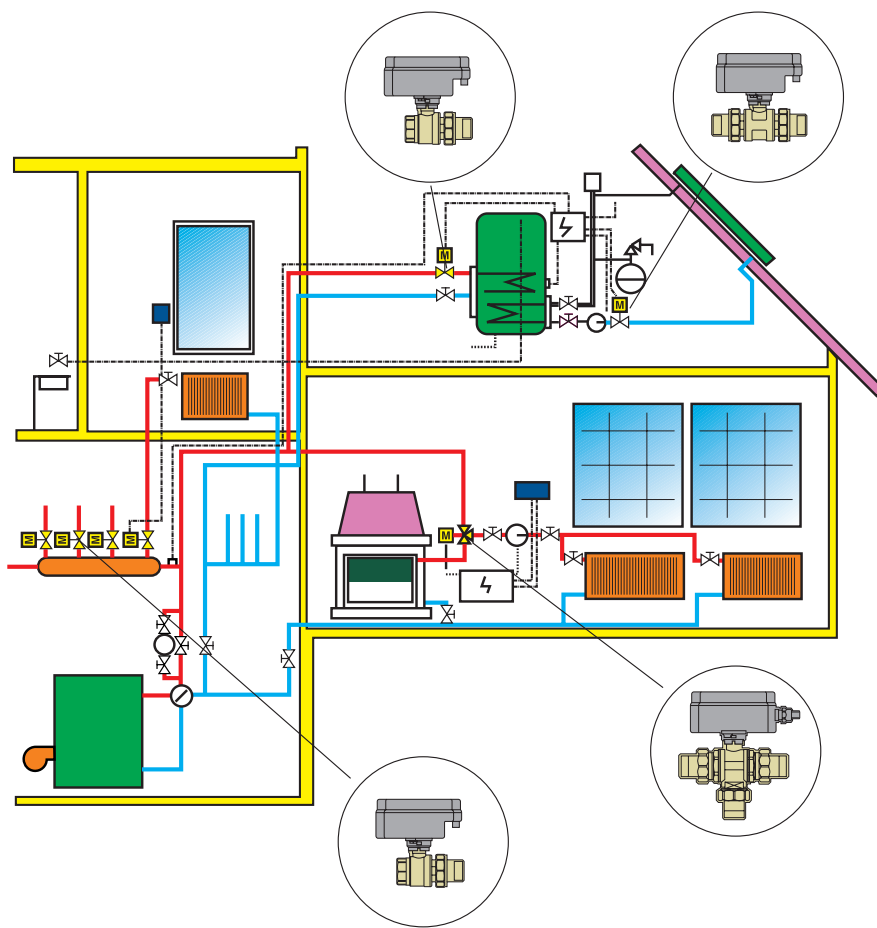

ΠΑΡΑΔΕΙΜΑΤΑ ΕΦΑΡΜΟΓΩΝ:

ΚΑΤΟΙΚΙΕΣ - Έλεγχος της ροής του νερού θέρμανσης σε μονοσωλήνια συστήματα.

- Αυτονομία κεντρικής θέρμανσης, θέρμανση πόσιμου νερού και ύδρευσης, φιλτράρισμα νερού, εγκαταστάσεις ψύξης.
- Έλεγχος του εναλλάκτη ζεστού νερού χρήσης (boiler) για αυτόματη εναλλαγή με θερμοστάτες στο ζεστό νερό θέρμανσης (χειμερινή περίοδο) ή στον πλιακό εναλλάκτη (θερινή περίοδο).
- Έλεγχος της ροής στις εγκαταστάσεις με πλιακή ενέργεια.
- Έλεγχος επικοινωνίας μεταξύ μιας κεντρικής εγκατάστασης θέρμανσης και μιας εναλλακτικής εγκατάστασης (τζάκι).
- Αυτόματη εκκένωση των ακαθαρσιών του συστήματος φιλτραρίσματος.

ΓΕΩΡΓΙΑ ΚΑΙ ΚΤΗΝΟΤΡΟΦΙΑ - Προμήθεια νερού.

- Σύστημα άρδευσης των χωραφιών και των θερμοκηπίων.
- Προμήθεια νερού στους στάβλους.

- Συστήματα θέρμανσης για στάβλους και θερμοκίπια.

ΒΙΟΜΗΧΑΝΙΑ - Συστήματα ψύξης - Ψύξη εγκαταστάσεων κυλίνδρωσης - Έλεγχος στάθμης νερού σε δεξαμενές - Εκκένωση πεπεσμένου αέρα.

- Συστήματα ψύξης κλειστού κυκλώματος: έλεγχος της ροής μεταξύ του συμπυκνωτή ψύξης και θέρμανσης (επανακύκλωση της θερμότητας), εγκαταστάσεις κλιματισμού.
- Εγκαταστάσεις ψύξης στις μηχανές για το σταμπάρισμα των πλαστικών, των καλουπιών, μηχανών για τη θερμοκρασία και τη θέρμανση ατσαλιού.
- Έλεγχος εγκαταστάσεων πεπεσμένου αέρα.
- Περιοδικός καθαρισμός των φίλτρων.
- Εγκαταστάσεις για την παραγωγή μύρας και άλλες βιομηχανικές εγκαταστάσεις ποτών (συστήματα ψύξης, έλεγχος ροής κ.λ.π).
- Περιοδική εκκένωση νερού ψύξης σε πύργους ψύξης για τα συστήματα αφαλάτωσης του αλμυρού νερού.
- Ψύξη νερού on/off για πυρηνικούς αντιδραστήρες.

CIMFIRST

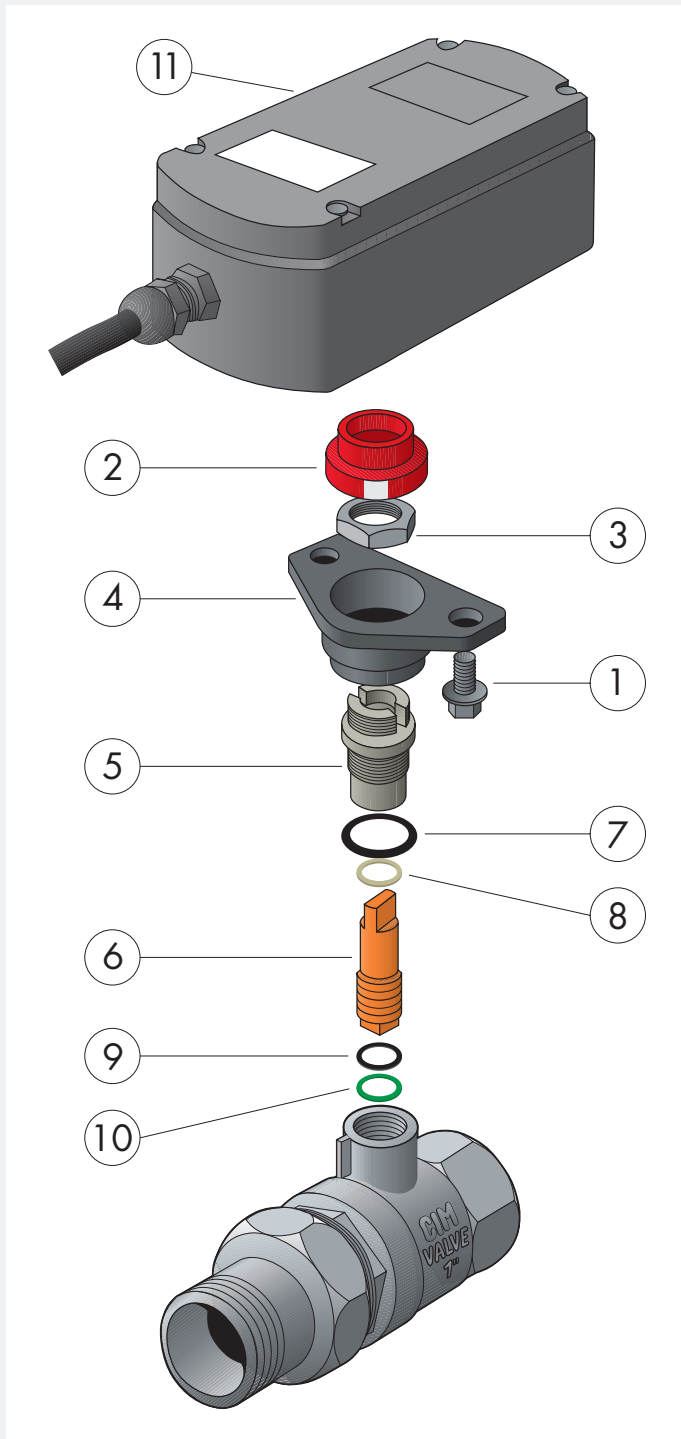

CARATTERISTICHE TECNICHE DI COLLEGAMENTO TRA VALVOLA A SFERA E MOTORIDUTTORE

Il motoriduttore è collegato alla valvola sfera mediante un dado esagonale di bloccaggio ③.

Il dado esagonale di bloccaggio è a protezione e assicura l'antivivamento della capsula premistoppa della valvola a sfera. Questo sistema permette la manutenzione, con la possibilità di sostituzione o d'ingrassaggio degli O'RINGS, assicurando la massima garanzia, funzionalità e sicurezza della valvola.

Le operazioni necessarie per la manutenzione sono semplici in esecuzione come segue:

A - Svitare le viti M 6x10 ①.

B - Togliere la scatola motore ⑩ e l'indicatore di posizione ②.

C - Svitare il dado esagonale di bloccaggio ch 21 ③.

D - Rimuovere il supporto scatola motore ④.

E - Svitare la capsula premistoppa ⑤.

F - Sfilare l'asta di manovra ⑥.

G - Manutenzione O'RINGS ⑦ ⑧ ⑨ ⑩.

L'indicatore segnala valvola aperta: in posizione rosso nella valvola a due vie, con una freccia direzionale rossa nella versione a tre vie.

La forma ed il disegno delle guarnizioni della sfera in PTFE consentono una manovra morbida con una bassissima coppia. Assicurando una rotazione perfetta e una tenuta sicura, con una garanzia illimitata di funzionamento del motore, per il minimo sforzo cui è sottoposto.

TECHNICAL FEATURES FOR CONNECTING THE BALL VALVE AND GEARED MOTOR

The geared motor is connected to the ball valve by an hexagonal locking nut ③.

The hexagonal locking nut prevents the unscrewing of the gland screw, and the possibility of lubricating the O'RINGS, ensures maximum functionality and safety of the valve.

Maintenance is easy and should be carried out as follows:

A - Unscrew the screw M 6x10 ①.

B - Remove the actuator ⑩ and the position indicator ②.

C - Unscrew the hexagonal locking nut ch 21 ③.

D - Remove the housing support ④.

E - Unscrew the gland screw ⑤.

F - Extract the stem ⑥.

G - Maintenance of the O'RINGS ⑦ ⑧ ⑨ ⑩.

At open valve the indicator square frame shown red colour for two way valves and red direction arrow for three way valves.

Shape and construction of the ball gaskets, made of PTFE, allow a smooth manouvre with a very low torque.

They also ensure a precise rotation and tightness, with an unlimited warranty of the motor operation, due to the minimum stress to which it is submitted.

ΤΕΧΝΙΚΑ ΧΑΡΑΚΤΗΡΙΣΤΙΚΑ ΣΥΝΔΕΣΗΣ ΣΦΑΙΡΙΚΟΥ ΚΡΟΥΝΟΥ & ΜΟΤΕΡ

Το μοτέρ είναι συνδεδεμένο με το σφαιρικό κρουνο αυτονομίας με ένα εξάγωνο παξιμάδι ασφαλείας Νο 3.

Το εξάγωνο αυτό παξιμάδι ασφαλείας παρέχει προστασία από ένα πιθανό ξεβίδωμα και εξασφαλίζει τη σταθερή σύνδεση του σφαιρικού κρουνού με το μοτέρ.

Αυτό το σύστημα επιτρέπει τη συντήρηση και τη δυνατότητα αντικατάστασης ή λίπανσης των O'Rings, εξασφαλίζοντας μεγαλύτερη εγγύηση, λειτουργικότητα και ασφάλεια.

Οι απαιτούμενες ενέργειες για τη συντήρηση είναι απλές και έχουν ως ακολούθως:

A- Ξεβιδώστε τα παξιμάδια M 6x10 Νο 1

B- Αφαιρέστε το κουτί του μοτέρ και το δείκτη θέσης Νο 2

Γ- Ξεβιδώστε το εξάγωνο παξιμάδι μπλοκαρίσματος ch 21 Νο 3

Δ- Βγάλτε το στήριγμα του κουτιού του μοτέρ Νο 4

E- Ξεβιδώστε την κάψα του στυποθλήπτη Νο 5

Z- Βγάλτε το αδράχτι Νο 6

H- Συντήρηση των O'Rings Νο 7, 8, 9, 10

Η ένδειξη στην κόκκινη θέση υποδεικνύει ανοικτή ηλεκτροβάνα, ενώ στη μπλε θέση κλειστή.

Η φόρμα και ο σχεδιασμός των δακτυλιδιών της σφαίρας από PTFE, εξασφαλίζουν μια τέλεια περιστροφή και μια σίγουρη συγκράτηση, με μια απεριόριστη εγγύηση λειτουργίας του μοτέρ.

CARATTERISTICHE TECNICHE VALVOLA A SFERA

Corpo - Manicotti - Bocchettoni - Calotte: stampati a caldo da barra in ottone Cw617N.
Sfera: stampata a caldo da barra in ottone Cw617N, con superficie speculare, diamantata e cromata.
Capsula e asta: tornite da barra in ottone Cw614N.
Guarnizioni sfera: anelli in P.T.F.E. puro.
Guarnizioni capsula e asta: O'Rings E.P.D.M. - FPM.
Guarnizioni bocchettoni: E.P.D.M.
Pressione di prova: corpo 40 bar (idraulica); sede 7 bar (pneumatica).
Pressione d'esercizio: 25 bar.
Pressione max differenziale: 16 bar
Angolo di manovra: $\geq 13^\circ$.









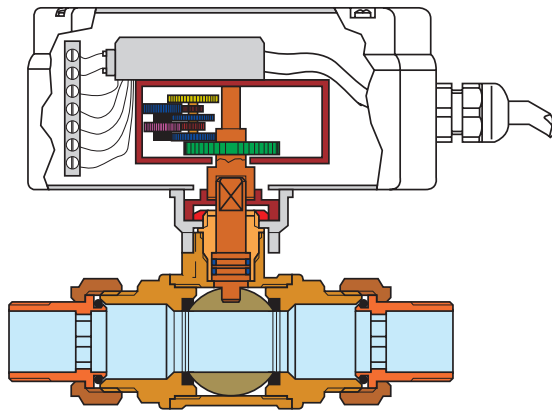

MAIN COMPONENTS OF THE BALL VALVE

Body - Screwed ends - Hose unions - Nuts: hot pressed brass bar Cw617N.
Ball: hot pressed from brass bar Cw617N, machined to a microsmooth finish, hard chromium plated.
Stem-gland screw: turned from brass bar Cw614N.
Ball gaskets: conical rings in P.T.F.E. Pure teflon.
Stem gaskets: O'Rings E.P.D.M. - FPM.
Hose union gaskets: E.P.D.M.
Test pressure: shell 40 bar (hydro); seat 7 bar (air).
Working pressure: 25 bar.
Max differential pressure: 16 bar.
Blind angle: $\geq 13^\circ$.

ΤΕΧΝΙΚΑ ΧΑΡΑΚΤΗΡΙΣΤΙΚΑ ΤΟΥ ΣΦΑΙΡΙΚΟΥ ΚΡΟΥΝΟΥ

Κορμός - Ρακόρ: σταμπαρισμένα εν θερμώ από μπάρα ορείχαλκου Cw 617N
Σφαίρα: σταμπαρισμένη εν θερμώ από μπάρα ορείχαλκου Cw617N, με λεία κρωμιωμένη επιφάνεια.
Κάψα και άξονας: τορναρισμένα από μπάρα ορείχαλκου Cw614N
Στεγανοποιητικό Σφαιρας: δακτυλίδια από P.T.F.E. καθαρό τεφλόν.
Στεγανοποιητικό κάψας και άξονα: O'rings από E.P.D.M. - FPM.
Στεγανοποιητικό ρακόρ: E.P.D.M.
Πίση δοκιμής: κορμός 40 bar (υδραυλική); έδρα 7 bar (πνευματική).
Πίση λειτουργίας: 25 bar.
Μέγιστη διαφορική πίση: 16 bar
Γωνία κίνησης: $\geq 13^\circ$.



| | | | |
|---|--|---|--|
|  | Indicatore di posizione Position indicator Δεικτης θέσης |  | Manicotti Screwed ends Μούφες |
|  | Dado bloccaggio Locking nut Παξιμάδι μπλοκαρίσματος |  | Guarnizione bocchettone Hose union gaskets Στεγανοποιητικό ρακόρ |
|  | Capsula Cap Κάψα |  | Sfera Ball Σφαίρα |
|  | Asta Stem Άξονας |  | Calotte Rings Παξιμάδια |
|  | Guarnizione sfera Ball gaskets Στεγανοποιητικό σφαιρας |  | Bocchettone Hose union Ρακόρ |
|  | Corpo Body Σώμα | | |

CARATTERISTICHE TECNICHE DELL'ATTUATORE ELETTRICO:

| | | | | |
|------------------------|------------------------------|------------------------------------|------------------|----------------------|
| Cim | Cim | Cim | Cim | Cim |
| 700 - 702 - 703 | 700RE - 702RE - 703RE | 702 DN 1 1/4" - 1 1/2" - 2" | 708 - 710 | 708RE - 710RE |



| MOTORE | Cim 700 - 702 - 703 | Cim 700RE - 702RE - 703RE | Cim 702 DN 1 1/4" - 1 1/2" - 2" | Cim 708 - 710 | Cim 708RE - 710RE |
|-----------------------------------|--------------------------------------|--------------------------------------|--------------------------------------|--------------------------------|--------------------------------|
| Servocomando a motoriduttore tipo | EMV 110/130 | EMV 110/630 | EMV 110/820 | EMV 110/150 | EMV 110/650 |
| Tensione di alimentazione | 230V - 50Hz | 230V - 50Hz | 230V - 50Hz | 230V - 50Hz | 230V - 50Hz |
| Assorbimento elettrico | 5 VA | 5 VA | 5 VA | 5 VA | 5 VA |
| Angolo di rotazione | 90° | 90° | 90° | 180° | 180° |
| Tempo di rotazione | 30 sec | 30 sec | 120 sec | 60 sec | 60 sec |
| Grado protezione motore | I | I | I | I | I |
| Grado protezione attuatore | IP 55 | IP 55 | IP 54 | IP 55 | IP 55 |
| Temp. ambiente di funzionamento | 0°C min +55°C max | 0°C min +55°C max | 0°C min +55°C max | 0°C min +55°C max | 0°C min +55°C max |
| Colore scatola motore | Grigio/Nero | Nero | Grigio/Nero | Grigio/Nero | Grigio/Nero |
| Coppia di spunto | 8 Nm max | 8 Nm max | 30 Nm max | 8 Nm max | 8 Nm max |
| Coppia di funzionamento | 6 Nm max | 6 Nm max | 25 Nm max | 6 Nm max | 6 Nm max |
| Lunghezza filo di collegamento | 500 mm | 500 mm | 1500 mm | 1500 mm | 1500 mm |
| Pressione differenziale massima | 16 bar | 16 bar | 10 bar | 16 bar | 16 bar |
| Contatti uscita | 5(1) A/230V - 50Hz | 5(1) A/230V - 50Hz | 5(1) A/230V - 50Hz | 5(1) A/230V - 50Hz | 5(1) A/230V - 50Hz |
| Indicatori di posizione | Sì, rosso: aperto | Sì, rosso: aperto | Sì, rosso: aperto | Sì, rosso: aperto | Sì, rosso: aperto |
| Manovrabile manualmente | No | No | Sì | No | No |
| Utilizzabile con | Valvola a 2 vie in Apertura/Chiusura | Valvola a 2 vie in Apertura/Chiusura | Valvola a 2 vie in Apertura/Chiusura | Valvola a 3 vie come Deviatore | Valvola a 3 vie come Deviatore |
| Relè | ON/OFF | ON/OFF | ON/OFF | No | Sì |



TECHNICAL CHARACTERISTICS OF THE ELECTRIC ACTUATOR:

| MOTOR | Cim 700 - 702 - 703 | Cim 700RE - 702RE - 703RE | Cim 702 DN 1 1/4" - 1 1/2" - 2" | Cim 708 - 710 | Cim 708RE - 710RE |
|-----------------------------------|---------------------------------|---------------------------------|------------------------------------|---|---|
| Geared motor | EMV 110/130 | EMV 110/630 | EMV 110/820 | EMV 110/150 | EMV 110/650 |
| Voltage | 230V - 50Hz | 230V - 50Hz | 230V - 50Hz | 230V - 50Hz | 230V - 50Hz |
| Electric (input) consumption | 5 VA | 5 VA | 5 VA | 5 VA | 5 VA |
| Rotation angle | 90° | 90° | 90° | 180° | 180° |
| Opening/closing time | 30 sec | 30 sec | 120 sec | 60 sec | 60 sec |
| Protection degree of the motor | I | I | I | I | I |
| Protection degree of the actuator | IP 55 | IP 55 | IP 54 | IP 55 | IP 55 |
| Operating temperature | 0°C min +55°C max | 0°C min +55°C max | 0°C min +55°C max | 0°C min +55°C max | 0°C min +55°C max |
| Box motor colour | Grey/Black | Black | Grey/Black | Grey/Black | Grey/Black |
| Starting torque | 8 Nm max | 8 Nm max | 30 Nm max | 8 Nm max | 8 Nm max |
| Operating torque | 6 Nm max | 6 Nm max | 25 Nm max | 6 Nm max | 6 Nm max |
| Connecting cable (total length) | 500 mm | 500 mm | 1500 mm | 1500 mm | 1500 mm |
| Max differential pressure | 16 bar | 16 bar | 10 bar | 16 bar | 16 bar |
| Output contacts | 5(1) A/230V - 50Hz | 5(1) A/230V - 50Hz | 5(1) A/230V - 50Hz | 5(1) A/230V - 50Hz | 5(1) A/230V - 50Hz |
| Position indicator | Yes, red: open | Yes, red: open | Yes, red: open | Yes, red: open | Yes, red: open |
| Manual operation | No | No | Yes | No | No |
| Suitable for | Two ways valves in applications | Two ways valves in applications | Two ways valves in applications | Three ways valves in Diverting applications | Three ways valves in Diverting applications |
| Relay | ON/OFF | ON/OFF | ON/OFF | ON/OFF | ON/OFF |
| Relay | No | Yes | No | No | Yes |

ΤΕΧΝΙΚΑ ΧΑΡΑΚΤΗΡΙΣΤΙΚΑ ΤΟΥ ΗΛΕΚΤΡΙΚΟΥ ΜΟΤΕΡ:

| ΜΟΤΕΡ | EMV 110/130 | EMV 110/630 | EMV 110/820 | EMV 110/150 | EMV 110/650 |
|---------------------------------|---|---|---|--|--|
| Τύπος μοτέρ | EMV 110/130 | EMV 110/630 | EMV 110/820 | EMV 110/150 | EMV 110/650 |
| Τάση Τροφοδοσίας | 230V - 50Hz | 230V - 50Hz | 230V - 50Hz | 230V - 50Hz | 230V - 50Hz |
| Ηλεκτρική απορρόφηση | 5 VA | 5 VA | 5 VA | 5 VA | 5 VA |
| Γωνία περιστροφής | 90° | 90° | 90° | 180° | 180° |
| Χρόνος περιστροφής | 30 δευτερόλεπτα | 30 δευτερόλεπτα | 120 δευτερόλεπτα | 60 δευτερόλεπτα | 60 δευτερόλεπτα |
| Βαθμός προστασίας του μοτέρ | I | I | I | I | I |
| Βαθμός προστασίας κινητήρα | IP 55 | IP 55 | IP 54 | IP 55 | IP 55 |
| Θερμ. περιβάλλοντος λειτουργίας | 0°C min +55°C max | 0°C min +55°C max | 0°C min +55°C max | 0°C min +55°C max | 0°C min +55°C max |
| Χρώμα κουτιού του μοτέρ | Γκρι / μαύρο | Μαύρο | Γκρι / μαύρο | Γκρι / μαύρο | Γκρι / μαύρο |
| Ροπή εκκίνησης | 8 Nm max | 8 Nm max | 30 Nm max | 8 Nm max | 8 Nm max |
| Ροπή λειτουργίας | 6 Nm max | 6 Nm max | 25 Nm max | 6 Nm max | 6 Nm max |
| Μήκος καλωδίου σύνδεσης | 500 κιλ. | 500 κιλ. | 1500 κιλ. | 1500 κιλ. | 1500 κιλ. |
| Μέγιστη διαφορική πίεση | 16 bar | 16 bar | 10 bar | 16 bar | 16 bar |
| Επαφές εξόδου | 5(1) A/230V - 50Hz | 5(1) A/230V - 50Hz | 5(1) A/230V - 50Hz | 5(1) A/230V - 50Hz | 5(1) A/230V - 50Hz |
| Ενδείξεις θέσης | Ναι, κόκκινο:ανοικτό | Ναι, κόκκινο:ανοικτό | Ναι, κόκκινο:ανοικτό | Ναι, κόκκινο:ανοικτό | Ναι, κόκκινο:ανοικτό |
| Χειροκίνητος χειρισμός | Όχι | Όχι | Ναι | Όχι | Όχι |
| Χρήση με | Δίοδο σφαιρικό κρουνό σε Άνοιγμα/κλείσιμο | Δίοδο σφαιρικό κρουνό σε Άνοιγμα/κλείσιμο | Δίοδο σφαιρικό κρουνό σε Άνοιγμα/κλείσιμο | Τρίοδο σφαιρικό κρουνό για αλλαγή ροής | Τρίοδο σφαιρικό κρουνό για αλλαγή ροής |
| Ρελέ | ON/OFF | ON/OFF | ON/OFF | ON/OFF | ON/OFF |
| Ρελέ | Όχι | Ναι | Όχι | Όχι | Ναι |



cim 702 - 702 RE



cim 702

1 1/4" - 1 1/2" - 2"

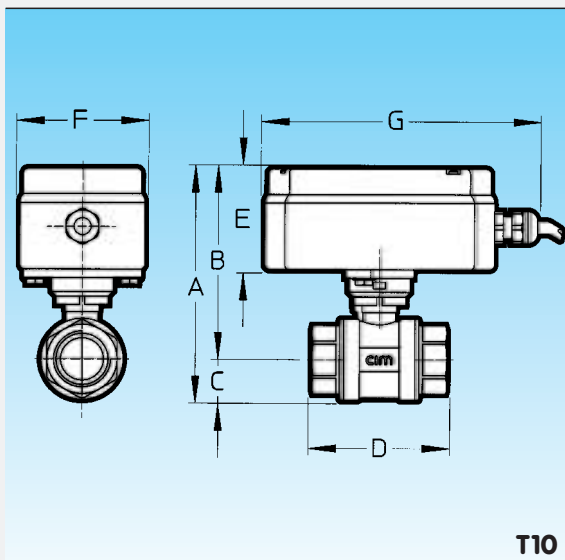

| Cim 702 | Cim 702/RE | Ø mm. | A | B | C | D | E | F | G | ΔP |
|---------|------------|-------|-------|-------|------|-----|------|----|-----|----|
| 1/2 | 1/2 | 15 | 120,5 | 103 | 17,5 | 64 | 59,5 | 73 | 157 | 16 |
| 3/4 | 3/4 | 20 | 134 | 112 | 22 | 74 | 59,5 | 73 | 157 | 16 |
| 1" | 1" | 25 | 141 | 115,5 | 25,5 | 88 | 59,5 | 73 | 157 | 16 |
| 1 1/4" | - | 32 | 204 | 173 | 31 | 101 | 95 | 73 | 157 | 10 |
| 1 1/2" | - | 40 | 215,5 | 179 | 36,5 | 105 | 95 | 73 | 157 | 10 |
| 2" | - | 50 | 230 | 185,5 | 44,5 | 130 | 95 | 73 | 157 | 10 |

ΔP Pressione differenziale massima di funzionamento. - N.B.: Serie Cim 702 nelle misure 1 1/4" - 1 1/2" - 2", possibilità di manovra manuale.

ΔP Max. differential exercise pressure. - N.B.: Types Cim 702 the sizes 1 1/4" - 1 1/2" and 2" can be manually operated.

ΔP Μέγιστη διαφορική πίεση λειτουργίας - Προσοχή: Στη σειρά Cim 702 και για τις διαστάσεις 1.1/4" - 1.1/2" - 2" υπάρχει η δυνατότητα χειροκίνητου χειρισμού.

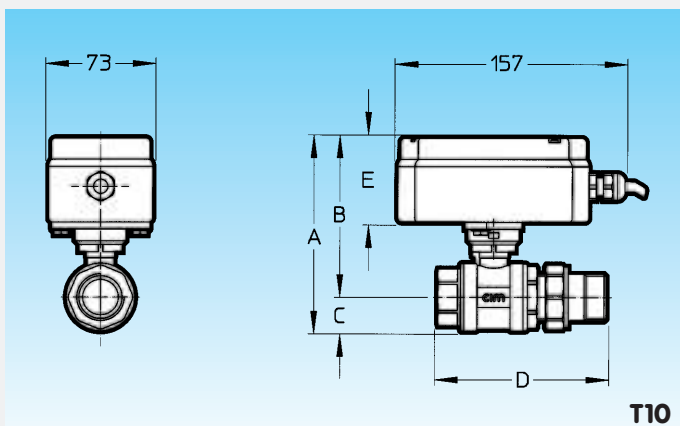

| TIPO / TYPE / ΤΥΠΟΣ | | DIMENSIONI D'INGOMBRO / OVERALL DIMENSIONS (mm.) ΔΙΑΣΤΑΣΕΙΣ (χιλ.) | | | | | ΔP |
|---------------------|-------|---|-------|------|-------|------|-----|
| DN | Ø mm. | A | B | C | D | E | bar |
| 3/4 | 20 | 134 | 112 | 22 | 110 | 59,5 | 16 |
| 1" | 25 | 141 | 115,5 | 25,5 | 126,5 | 59,5 | 16 |



cim 703 - 703 RE



cim 700 - 700 RE

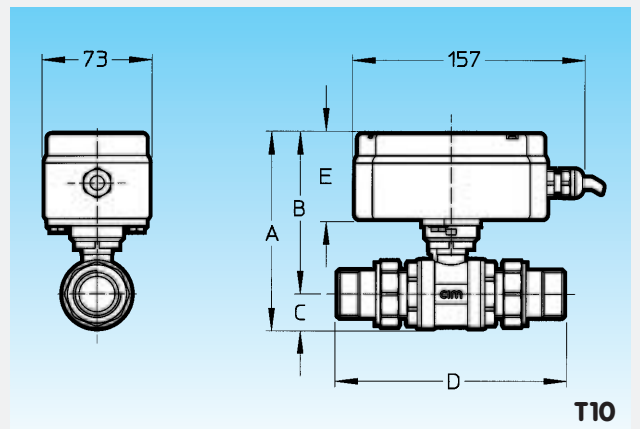

T10

| TIPO / TYPE / ΤΥΠΟΣ | | DIMENSIONI D'INGOMBRO / OVERALL DIMENSIONS (mm.) ΔΙΑΣΤΑΣΕΙΣ (χιλ.) | | | | | ΔP |
|---------------------|-------|---|-------|------|-----|------|-----|
| DN | Ø mm. | A | B | C | D | E | bar |
| 3/4 | 20 | 134 | 112 | 22 | 145 | 59,5 | 16 |
| 1" | 25 | 141 | 115,5 | 25,5 | 165 | 59,5 | 16 |

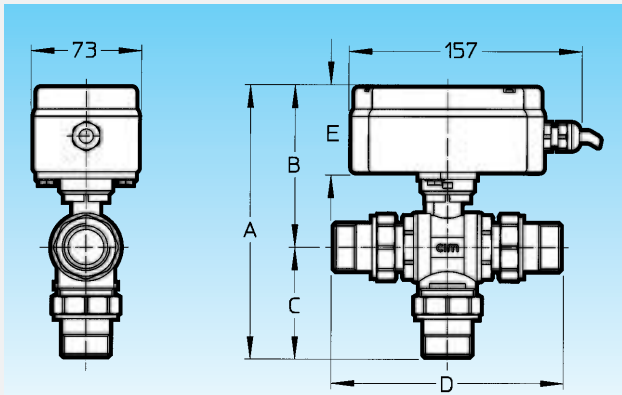

TYPE "L"

T10

| TIPO / TYPE / ΤΥΠΟΣ | | DIMENSIONI D'INGOMBRO / OVERALL DIMENSIONS (mm.) ΔΙΑΣΤΑΣΕΙΣ (χιλ.) | | | | | ΔP |
|---------------------|-------|---|-------|----|-----|------|-----|
| DN | Ø mm. | A | B | C | D | E | bar |
| 3/4 | 20 | 181 | 112 | 69 | 145 | 59,5 | 16 |
| 1" | 25 | 196,5 | 115,5 | 81 | 165 | 59,5 | 16 |



cim 708 - 708 RE



cim 710 - 710 RE

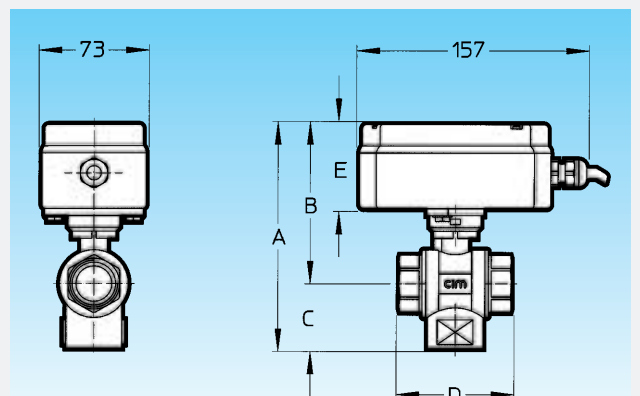

TYPE "L"

T10

| TIPO / TYPE / ΤΥΠΟΣ | | DIMENSIONI D'INGOMBRO / OVERALL DIMENSIONS (mm.) ΔΙΑΣΤΑΣΕΙΣ (χιλ.) | | | | | ΔP |
|---------------------|-------|---|-------|----|----|------|-----|
| DN | Ø mm. | A | B | C | D | E | bar |
| 3/4 | 20 | 173 | 112 | 39 | 74 | 59,5 | 16 |
| 1" | 25 | 161,5 | 115,5 | 46 | 88 | 59,5 | 16 |

CIMSTAR

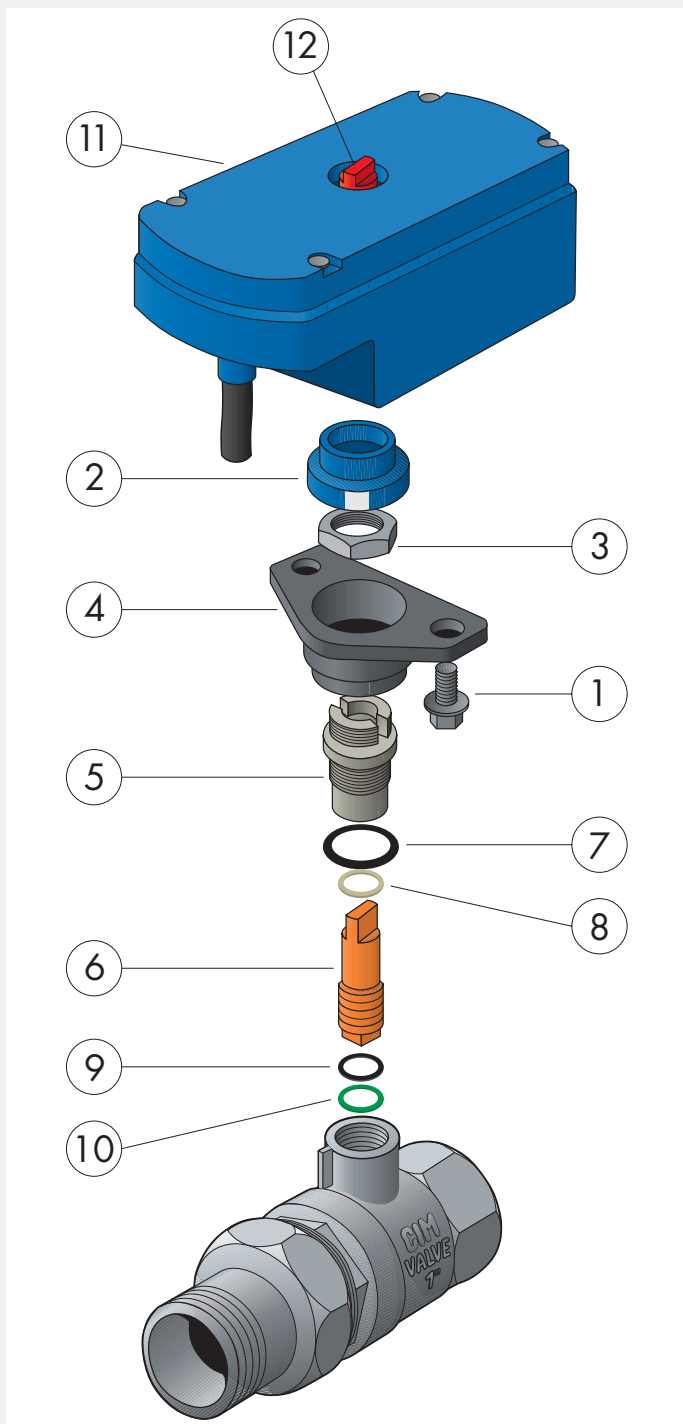

CARATTERISTICHE TECNICHE DI COLLEGAMENTO TRA VALVOLA A SFERA E MOTORIDUTTORE

Il motoriduttore è collegato alla valvola sfera mediante un dado esagonale di bloccaggio ③.

Il dado esagonale di bloccaggio è a protezione e assicura l'antivvitamento della capsula premistoppa della valvola a sfera. Questo sistema permette la manutenzione, con la possibilità di sostituzione o d'ingrassaggio degli O'RINGS, assicurando la massima garanzia, funzionalità e sicurezza della valvola.

Le operazioni necessarie per la manutenzione sono semplici in esecuzione come segue:

A - Svitare le viti M 6x15 ①.

B - Togliere la scatola motore ⑩ e l'indicatore di posizione ②.

C - Svitare il dado esagonale di bloccaggio ch 21 ③.

D - Rimuovere il supporto scatola motore ④.

E - Svitare la capsula premistoppa ⑤.

F - Sfilare l'asta di manovra ⑥.

G - Manutenzione O'RINGS ⑦ ⑧ ⑨ ⑩.

L'indicatore di colore rosso ②, posto sul coperchio dell'attuatore, segnala la posizione (aperta/chiusa) della valvola.

La forma ed il disegno delle guarnizioni della sfera in PTFE consentono una manovra morbida con una bassissima coppia. Assicurando una rotazione perfetta e una tenuta sicura, con una garanzia illimitata di funzionamento del motore, per il minimo sforzo cui è sottoposto.

TECHNICAL FEATURES FOR CONNECTING THE BALL VALVE AND GEARED MOTOR

The geared motor is connected to the ball valve by an hexagonal locking nut ③.

The hexagonal locking nut prevents the unscrewing of the gland screw, and the possibility of lubricating the O'RINGS, ensures maximum functionality and safety of the valve.

Maintenance is easy and should be carried out as follows:

A - Unscrew the screw M 6x15 ①.

B - Remove the actuator ⑩ and the position indicator ②.

C - Unscrew the hexagonal locking nut ch 21 ③.

D - Remove the housing support ④.

E - Unscrew the gland screw ⑤.

F - Extract the stem ⑥.

G - Maintenance of the O'RINGS ⑦ ⑧ ⑨ ⑩.

At open valve the indicator is in the red position additional indicator ② on the cover of the actuator also show the valve position.

Shape and construction of the ball gaskets, made of PTFE, allow a smooth manouvre with a very low torque.

They also ensure a precise rotation and tightness, with an unlimited warranty of the motor operation, due to the minimum stress to which it is submitted.

ΤΕΧΝΙΚΑ ΧΑΡΑΚΤΗΡΙΣΤΙΚΑ ΣΥΝΔΕΣΗΣ ΣΦΑΙΡΙΚΟΥ ΚΡΟΥΝΟΥ & ΜΟΤΕΡ

Το μοτέρ είναι συνδεδεμένο με το σφαιρικό κρουνο αυτονομίας με ένα εξάγωνο παξιμάδι ασφαλείας Νο 3.

Το εξάγωνο αυτό παξιμάδι ασφαλείας παρέχει προστασία από ένα πιθανό ξεβίδωμα και εξασφαλίζει τη σταθερή σύνδεση του σφαιρικού κρουνού με το μοτέρ.

Αυτό το σύστημα επιτρέπει τη συντήρηση και τη δυνατότητα αντικατάστασης ή λίπανσης των O'Rings, εξασφαλίζοντας μεγαλύτερη εγγύηση, λειτουργικότητα και ασφάλεια.

Οι απαιτούμενες ενέργειες για τη συντήρηση είναι απλές και έχουν ως ακολούθως:

A - Ξεβιδώστε το παξιμάδι M 6x15 Νο 1

B - Αφαιρέστε το κουτί του μοτέρ και το δείκτη θέσης Νο 2

Γ - Ξεβιδώστε το εξάγωνο παξιμάδι μπλοκαρίσματος ch21 Νο 3

Δ - Βγάλτε το στήριγμα του κουτιού του μοτέρ Νο 4

E - Ξεβιδώστε την κάψα του συμποθλήπτη Νο 5

Z - Βγάλτε το αδράχτι Νο 6

H - Συντήρηση των O'Rings Νο 7, 8, 9, 10

Η κόκκινη ένδειξη ανάλογα τις θέσεις της, υποδεικνύει ανοικτή ή κλειστή ηλεκτροβάνα.

Η φόρμα και ο σχεδιασμός των δακτυλιδιών της σφαίρας από PTFE, εξασφαλίζουν μια τέλεια περιστροφή και μια σίγουρη συγκράτηση, με μια απεριόριστη εγγύηση λειτουργίας του μοτέρ.

CARATTERISTICHE TECNICHE VALVOLA A SFERA

Corpo - Manicotti - Bocchettoni - Calotte: stampati a caldo da barra in ottone Cw617N.
Sfera: stampata a caldo da barra in ottone Cw617N, con superficie speculare, diamantata e cromata.
Capsula e asta: tornite da barra in ottone Cw614N.
Guarnizioni sfera: anelli in P.T.F.E. puro.
Guarnizioni capsula e asta: O'Rings E.P.D.M. - FPM.
Guarnizioni bocchettoni: E.P.D.M.
Pressione di prova: corpo 32 bar (idraulica); sede 7 bar (pneumatica).
Pressione d'esercizio: 25 bar.
Pressione max differenziale: 16 bar
Angolo di manovra: $\geq 13^\circ$.









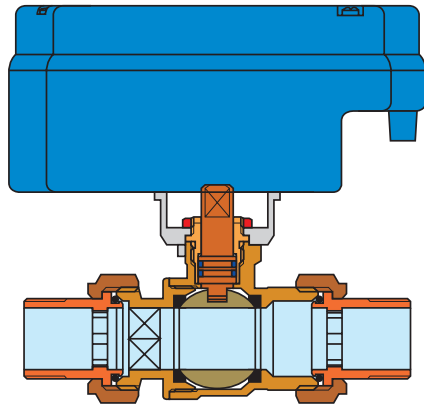

MAIN COMPONENTS OF THE BALL VALVE

Body - Screwed ends - Hose unions - Nuts: hot pressed brass bar Cw617N.
Ball: hot pressed from brass bar Cw617N, machined to a microsmooth finish, hard chromium plated.
Stem-gland screw: turned from brass bar Cw614N.
Ball gaskets: conical rings in P.T.F.E. Pure teflon.
Stem gaskets: O'Rings E.P.D.M. - FPM.
Hose union gaskets: E.P.D.M.
Test pressure: shell 32 bar (hydro); seat 7 bar (air).
Working pressure: 25 bar.
Max differential pressure: 16 bar.
Blind angle: $\geq 13^\circ$.

ΤΕΧΝΙΚΑ ΧΑΡΑΚΤΗΡΙΣΤΙΚΑ ΤΟΥ ΣΦΑΙΡΙΚΟΥ ΚΡΟΥΝΟΥ

Κορμός - Ρακόρ: Σταμπαρισμένα εν θερμώ από μπάρα ορείχαλκου Cw617 N
Σφαίρα: σταμπαρισμένη εν θερμώ από μπάρα ορείχαλκου Cw617N, με λεία χρωμιωμένη επιφάνεια.
Κάψα και άξονας: τορναρισμένα από μπάρα ορείχαλκου Cw614N
Στεγανοποιητικό Σφαιράς: δακτυλίδια από P.T.F.E. καθαρό τεφλόν.
Στεγανοποιητικό κάψας και άξονα: O'rings από E.P.D.M. - FPM.
Στεγανοποιητικό ρακόρ: E.P.D.M.
Πίση δοκιμής: κορμός 40 bar (υδραυλική); έδρα 7 bar (πνευματική).
Πίση λειτουργίας: 25 bar.
Μέγιστη διαφορική πίση: 16 bar
Γωνία κίνησης: $\geq 13^\circ$.



| | | | |
|--|--|--|--|
|  | Dado bloccaggio Locking nut Παξιμάδι μπλοκαρίσματος |  | Manicotti Screwed ends Μούφες |
|  | Capsula Cap Κάψα |  | Guarnizione bocchettone Hose union gaskets Στεγανοποιητικό ρακόρ |
|  | Asta Stem Άξονας |  | Sfera Ball Σφαίρα |
|  | Guarnizione sfera Ball gaskets Στεγανοποιητικό σφαιράς |  | Calotte Rings Παξιμάδια |
|  | Corpo Body Σώμα |  | Bocchettone Hose union Ρακόρ |

CARATTERISTICHE TECNICHE DELL'ATTUATORE ELETTRICO:

Gim
600RE - 602RE - 603RE



| MOTORE | |
|---------------------------------------|---|
| Servocomando | |
| a motoriduttore tipo | EMV 110/3830 |
| Tensione di alimentazione | 230V - 50Hz |
| a richiesta | 24V |
| Assorbimento elettrico | 5 VA |
| Angolo di rotazione | 90° |
| Tempo di rotazione | 30 sec |
| Grado protezione motore | II |
| Grado protezione attuatore | IP 54 |
| Temperatura ambiente di funzionamento | 0°C min +55°C max |
| Colore scatola motore | Blu |
| Coppia di spunto | 8 Nm max |
| Coppia di funzionamento | 3 Nm max |
| Lunghezza filo di collegamento | 300 mm |
| Pressione differenziale massima | 16 bar |
| Contatti uscita | 5(1) A/230V - 50Hz |
| Indicatori di posizione | Si |
| Manovrabile manualmente | No |
| Utilizzabile con | Valvola a 2 vie in Apertura/Chiusura ON/OFF |
| Relè | Si |

TECHNICAL CHARACTERISTICS OF THE ELECTRIC ACTUATOR:

Gim
600RE - 602RE - 603RE



| MOTOR | |
|-----------------------------------|---|
| Geared motor | |
| motor | EMV 110/3830 |
| Voltage | 230V - 50Hz |
| on request | 24V |
| Electric (input) consumption | 5 VA |
| Rotation angle | 90° |
| Opening/closing time | 30 sec |
| Protection degree of the motor | II |
| Protection degree of the actuator | IP 54 |
| Operating temperature | 0°C min +55°C max |
| Box motor colour | Blue |
| Starting torque | 8 Nm max |
| Operating torque | 3 Nm max |
| Connecting cable (total length) | 300 mm |
| Max differential pressure | 16 bar |
| Output contacts | 5(1) A/230V - 50Hz |
| Position indicator | Yes |
| Manual operation | No |
| Suitable for | Two ways valves in On/Off applications ON/OFF |
| Relay | Yes |

ΤΕΧΝΙΚΑ ΧΑΡΑΚΤΗΡΙΣΤΙΚΑ ΤΟΥ ΗΛΕΚΤΡΙΚΟΥ ΜΟΤΕΡ

Gim
600RE - 602RE - 603RE



| ΜΟΤΕΡ | |
|---------------------------------|--|
| Τύπος | |
| μοτέρ | EMV 110/3830 |
| Τάση τροφοδοσίας | 230V - 50Hz |
| κατόπιν ζήτησης | 24V |
| Ηλεκτρική απορρόφηση | 5 VA |
| Γωνία περιστροφής | 90° |
| Χρόνος περιστροφής | 30 δευτερόλεπτα |
| Βαθμός προστασίας του μοτέρ | II |
| Βαθμός προστασίας συστήματος | IP 54 |
| Θερμ. περιβάλλοντος λειτουργίας | 0°C min +55°C max |
| Χρώμα κουπιού του μοτέρ | Μπλε |
| Ροπή εκκίνησης | 8 Nm max |
| Ροπή λειτουργίας | 3 Nm max |
| Μήκος καλωδίου σύνδεσης | 300 κιλ. |
| Μέγιστη διαφορική πίση | 16 bar |
| Επαφές εξόδου | 5(1) A/230V - 50Hz |
| Δείκτες θέσης | Ναι |
| Χειροκίνητος χειρισμός | Όχι |
| Χρήση με | Δίοδη βάνα σε Άνοιγμα/ Κλείσιμο ON/OFF |
| Ρελέ | Ναι |

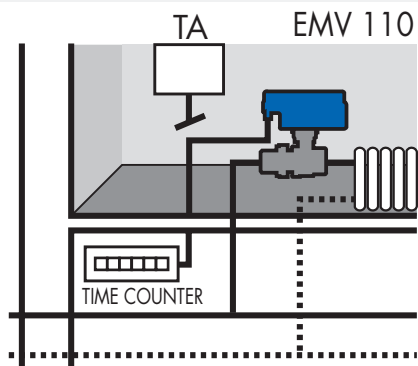

Installazione tipica su un impianto
Typical application
Τυπική εφαρμογή σε μια εγκατάσταση

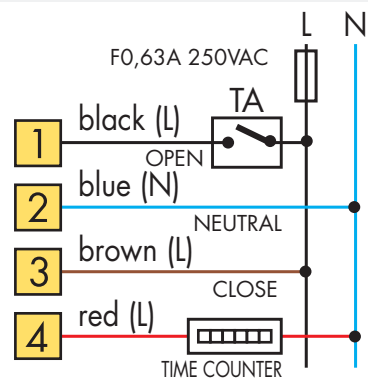

Schema elettrico
Wiring diagram
Ηλεκτρικό σχέδιο

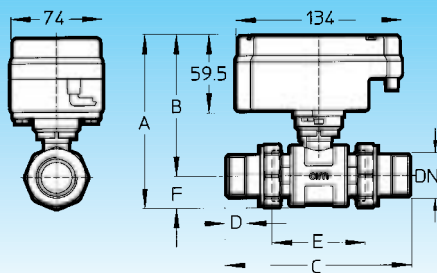

T14

| TIPO / TYPE / ΤΥΠΟΣ | | DIMENSIONI D'INGOMBRO / OVERALL DIMENSIONS (mm.) ΔΙΑΣΤΑΣΕΙΣ (χιλ.) | | | | | | | ΔP |
|---------------------|-------|---|-------|-------|----|------|------|-----|----|
| DN | Ø mm. | A | B | C | D | E | F | bar | |
| 3/4 | 20 | 128,5 | 107,5 | 123,5 | 13 | 64 | 21 | 16 | |
| 1" | 25 | 136,5 | 111,5 | 138,5 | 14 | 69 | 25 | 16 | |
| 1 1/4" | 32 | 148 | 119,5 | 168 | 14 | 81,5 | 28,5 | 16 | |



cim 600 RE



cim 602 RE

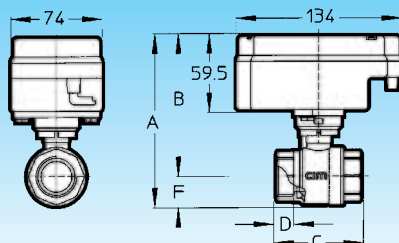

T14

| TIPO / TYPE / ΤΥΠΟΣ | | DIMENSIONI D'INGOMBRO / OVERALL DIMENSIONS (mm.) ΔΙΑΣΤΑΣΕΙΣ (χιλ.) | | | | | ΔP |
|---------------------|-------|---|-------|----|------|------|-----|
| DN | Ø mm. | A | B | C | D | F | bar |
| 3/4 | 20 | 127 | 107,5 | 57 | 12,5 | 19,5 | 16 |
| 1" | 25 | 135 | 111,5 | 68 | 14 | 23,5 | 16 |
| 1 1/4" | 32 | 148 | 119,5 | 81 | 17 | 28,5 | 16 |

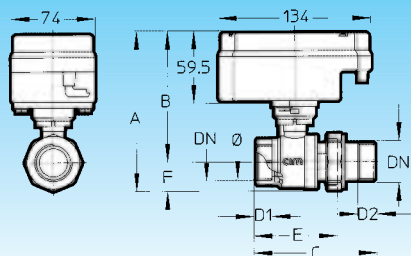

T14

| TIPO / TYPE / ΤΥΠΟΣ | | DIMENSIONI D'INGOMBRO / OVERALL DIMENSIONS (mm.) ΔΙΑΣΤΑΣΕΙΣ (χιλ.) | | | | | | | | ΔP |
|---------------------|-------|---|-------|-----|------|----|------|------|-----|----|
| DN | Ø mm. | A | B | C | D1 | D2 | E | F | bar | |
| 3/4 | 20 | 128,5 | 107,5 | 90 | 12,5 | 13 | 60,5 | 21 | 16 | |
| 1" | 25 | 136,5 | 111,5 | 103 | 14 | 14 | 68 | 25 | 16 | |
| 1 1/4" | 32 | 148 | 119,5 | 121 | 17 | 14 | 81 | 28,5 | 16 | |



cim 603 RE

CIMTHERM

CARATTERISTICHE TECNICHE VALVOLA A SFERA

Corpo - Manicotti - Bocchettoni - Galotte: stampati a caldo da barra in ottone Cw617N.

Sfera: stampata a caldo da barra in ottone Cw617N, con superficie speculare, diamantata e cromata.

Capsula e asta: tornite da barra in ottone Cw614N.

Guarnizioni sfera: anelli in P.T.F.E. puro.

Guarnizioni capsula e asta: O'Rings E.P.D.M. - FPM.

Guarnizioni bocchettoni: E.P.D.M.

Pressione di prova: corpo 32 bar (idraulica); sede 7 bar (pneumatica).

Pressione d'esercizio: 25 bar.

Pressione max differenziale: 16 bar

Angolo di manovra: $\geq 13^\circ$.

MAIN COMPONENTS OF THE BALL VALVE

Body - Screwed ends - Hose unions - Nuts: hot pressed brass bar Cw617N.

Ball: hot pressed from brass bar Cw617N, machined to a microsmooth finish, hard chromium plated.

Stem-gland screw: turned from brass bar Cw614N.

Ball gaskets: conical rings in P.T.F.E. Pure teflon.

Stem gaskets: O'Rings E.P.D.M. - FPM.

Hose union gaskets: E.P.D.M.

Test pressure: shell 32 bar (hydro); seat 7 bar (air).

Working pressure: 25 bar.

Max differential pressure: 16 bar.

Blind angle: $\geq 13^\circ$.

ΤΕΧΝΙΚΑ ΧΑΡΑΚΤΗΡΙΣΤΙΚΑ ΤΟΥ ΣΦΑΙΡΙΚΟΥ ΚΡΟΥΝΟΥ

Κορμός - Ρακόρ: Σταμπαρισμένα εν θερμώ από μπάρα ορείχαλκου Cw617N

Σφαίρα: σταμπαρισμένη εν θερμώ από μπάρα ορείχαλκου Cw617N, με λεία χρωμιωμένη επιφάνεια.

Κάψα και άξονας: τωναρισμένα από μπάρα ορείχαλκου Cw614N

Στεγανοποιητικό Σφαιρας: δακτυλίδια από P.T.F.E. καθαρό τεφλόν.

Στεγανοποιητικό κάψας και άξονα: O'rings από E.P.D.M. - FPM.

Στεγανοποιητικό ρακόρ: E.P.D.M.







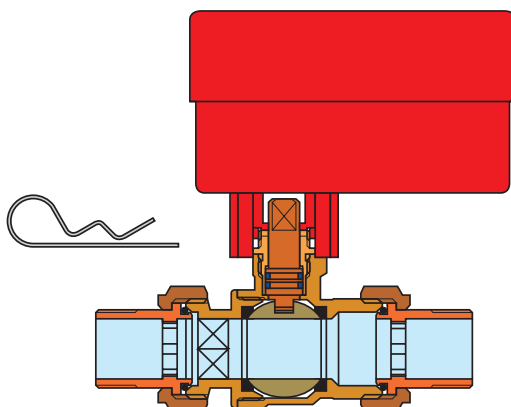
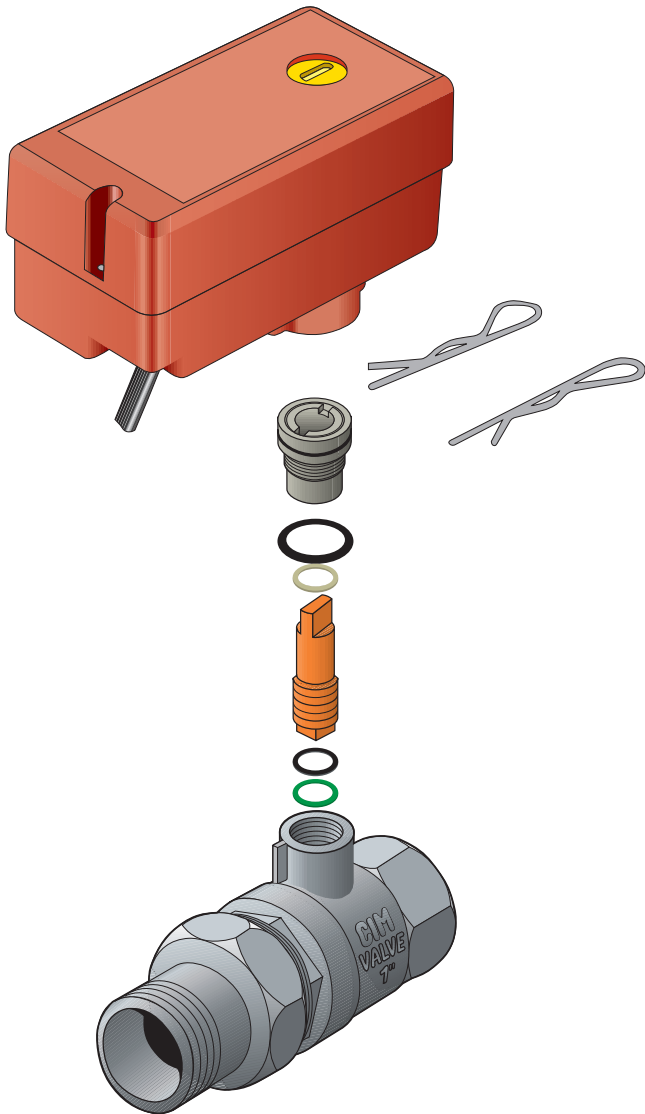

Πίεση δοκιμής: κορμός 40 bar (υδραυλική); έδρα 7 bar (πνευματική).

Πίεση λειτουργίας: 25 bar.

Μέγιστη διαφορική πίεση: 16 bar

Γωνία κίνησης: $\geq 13^\circ$.



| | | | |
|---|--|---|--|
|  | Capsula Cap Κάψα |  | Guarnizione bocchettone Hose union gaskets Στεγανοποιητικό ρακόρ |
|  | Asta Stem Άξονας |  | Sfera Ball Σφαίρα |
|  | Guarnizione sfera Ball gaskets Στεγανοποιητικό σφαιρας |  | Calotte Rings Παξιμάδια |
|  | Corpo Body Σώμα |  | Bocchettone Hose union Ρακόρ |
|  | Manicotti Screwed ends Μούφες | | |

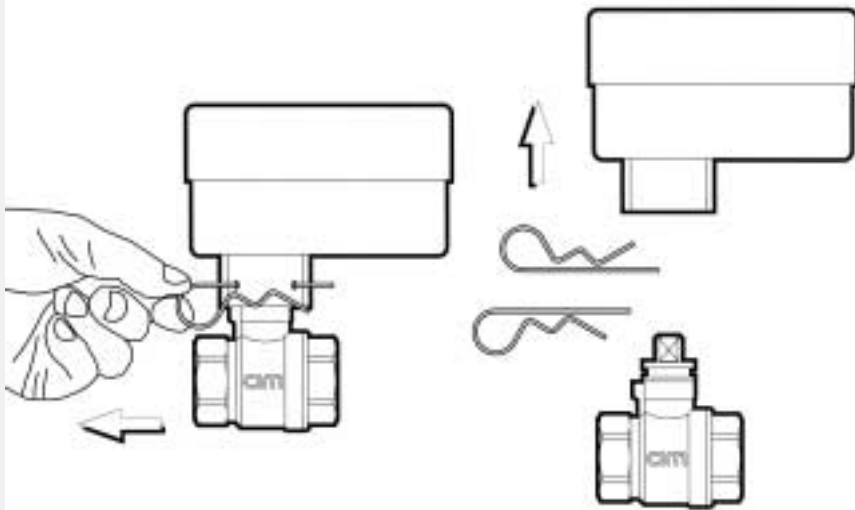

Collegamento tra valvola a sfera e attuatore elettrico
 Connection between the ball valve and geared motor
 Σύνδεση του σφαιρικού κρουνού και του μοτέρ

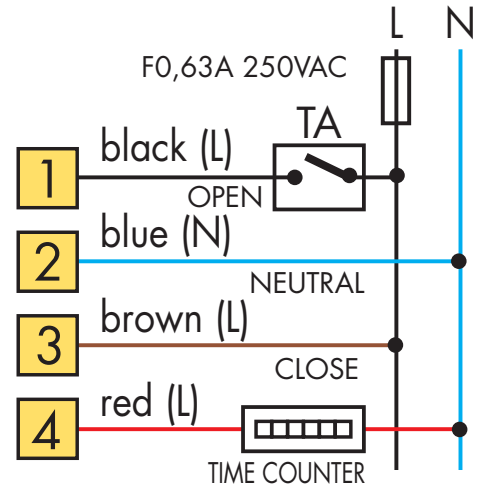

Schema elettrico
 Wiring diagram
 Ηλεκτρικό σχέδιο

**CARATTERISTICHE TECNICHE
 DELL'ATTUATORE ELETTRICO:**

**TECHNICAL CHARACTERISTICS
 OF THE ELECTRIC ACTUATOR:**

**ΤΕΧΝΙΚΑ ΧΑΡΑΚΗΤΗΡΙΣΤΙΚΑ ΤΟΥ
 ΗΛΕΚΤΡΙΚΟΥ ΜΟΤΕΡ:**

Gim
400 - 402 - 403



Gim
400 - 402 - 403



Gim
400 - 402 - 403



| | |
|---------------------------------------|---|
| MOTORE | |
| Servocomando a motoriduttore tipo | EMV 110/7930 |
| Tensione di alimentazione | 230V - 50Hz |
| Assorbimento elettrico | 5 VA |
| Angolo di rotazione | 90° |
| Tempo di rotazione | 30 sec |
| Grado protezione motore | I |
| Grado protezione attuatore | IP 44 |
| Temperatura ambiente di funzionamento | 0°C min +55°C max |
| Colore scatola motore | Rosso |
| Coppia di spunto | 8 Nm max |
| Coppia di manovra | 2,5 Nm max |
| Lunghezza filo di collegamento | 300 mm |
| Pressione differenziale massima | 16 bar |
| Contatti uscita | 5(1) A/230V - 50Hz |
| Indicatori di posizione | Sì |
| Manovrabile manualmente | No |
| Utilizzabile con | Valvola a 2 vie in Apertura/Chiusura ON/OFF |
| Relè | Sì |

| | |
|-----------------------------------|--|
| MOTOR | |
| Geared motor | EMV 110/7930 |
| Voltage | 230V - 50Hz |
| Electric (input) consumption | 5 VA |
| Rotation angle | 90° |
| Opening/closing time | 30 sec |
| Protection degree of the motor | I |
| Protection degree of the actuator | IP 44 |
| Operating temperature | 0°C min +55°C max |
| Box motor colour | Red |
| Starting torque | 8 Nm max |
| Operating torque | 2,5 Nm max |
| Connecting cable (total length) | 300 mm |
| Max differential pressure | 16 bar |
| Output contacts | 5(1) A/230V - 50Hz |
| Position indicator | Yes |
| Manual operation | No |
| Suitable for | Two ways valves in applications ON/OFF |
| Relay | Yes |

| | |
|---------------------------------------|--|
| MOTEP | |
| Τύπος μοτέρ | EMV 110/7930 |
| Τάση τροφοδοσίας | 230V - 50Hz |
| Ηλεκτρική απορρόφηση | 5 VA |
| Γωνία περιστροφής | 90° |
| Χρόνος περιστροφής | 30 δευτερόλεπτα |
| Βαθμός προστασίας του μοτέρ | I |
| Βαθμός προστασίας συστήματος | IP 44 |
| Θερμοκρασία περιβάλλοντος λειτουργίας | 0°C min +55°C max |
| Χρώμα κουπιού του μοτέρ | Κόκκινο |
| Ροπή εκκίνησης | 8 Nm max |
| Ροπή λειτουργίας | 2,5 Nm max |
| Μήκος καλωδίου σύνδεσης | 300 κιλιοστά |
| Μέγιστη διαφορική πίεση | 16 bar |
| Επαφές εξόδου | 5(1) A/230V - 50Hz |
| Ενδείξεις θέσης | Ναι |
| Χειροκίνητος χειρισμός | Όχι |
| Χρήση με | Δίοδο σφαιρικό κρουνό σε Άνοιγμα / Κλείσιμο ON/OFF |
| Ρελέ | Ναι |

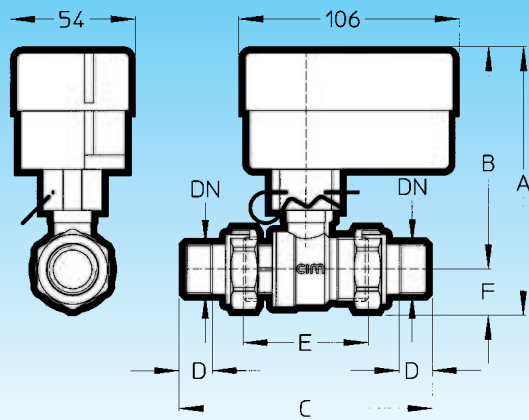

T14

cim 400

| TIPO / TYPE / ΤΥΠΟΣ | | DIMENSIONI D'INGOMBRO / OVERALL DIMENSIONS (mm.) ΔΙΑΣΤΑΣΕΙΣ (αλ.) | | | | | |
|---------------------|-------|--|-------|-------|----|----|----|
| DN | Ø mm. | A | B | C | D | E | F |
| 3/4 | 20 | 128,5 | 107,5 | 123,5 | 13 | 64 | 21 |
| 1" | 25 | 136,5 | 111,5 | 138,5 | 14 | 69 | 25 |



cim 402

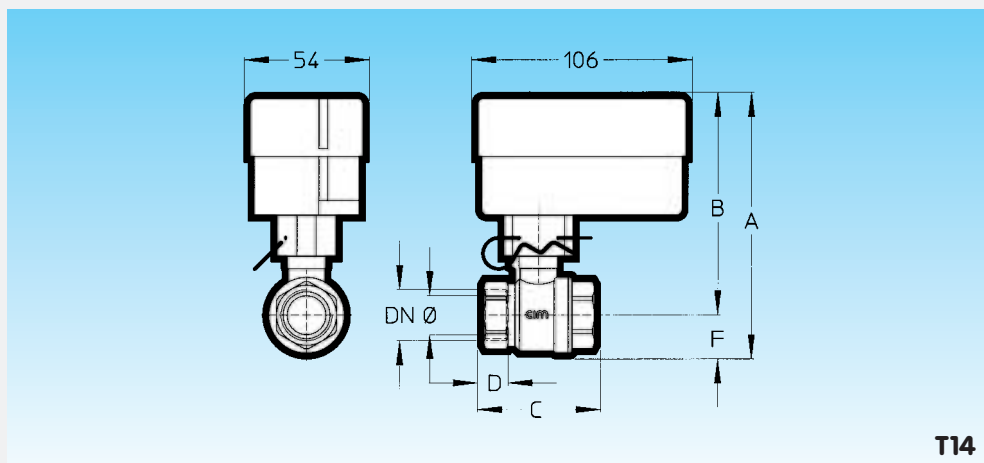

T14

| TIPO / TYPE / ΤΥΠΟΣ | | DIMENSIONI D'INGOMBRO / OVERALL DIMENSIONS (mm.) ΔΙΑΣΤΑΣΕΙΣ (αλ.) | | | | |
|---------------------|-------|--|-------|----|------|------|
| DN | Ø mm. | A | B | C | D | F |
| 3/4 | 20 | 127 | 107,5 | 57 | 12,5 | 19,5 |
| 1" | 25 | 135 | 111,5 | 68 | 14 | 23,5 |

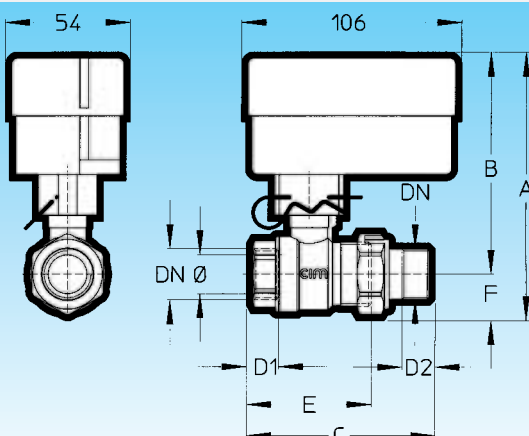

T14



cim 403

| TIPO / TYPE / ΤΥΠΟΣ | | DIMENSIONI D'INGOMBRO / OVERALL DIMENSIONS (mm.) ΔΙΑΣΤΑΣΕΙΣ (αλ.) | | | | | | | |
|---------------------|-------|--|-------|-----|------|----|------|----|--|
| DN | Ø mm. | A | B | C | D1 | D2 | E | F | |
| 3/4 | 20 | 128,5 | 107,5 | 90 | 12,5 | 13 | 60,5 | 21 | |
| 1" | 25 | 136,5 | 111,5 | 104 | 14 | 14 | 68 | 25 | |

The logo features the word "valve" in a white, lowercase, sans-serif font with a slight shadow, positioned above the word "cim" in a large, bold, blue, lowercase, sans-serif font. The "i" in "cim" has a vertical line through its stem. The entire logo is set against a blue background with white curved lines radiating from the right side of the text.

valve
cim

cav. uff. 
GIACOMO CIMBERIO
 **s.p.a.**

28017 SAN MAURIZIO D'OPAGLIO (Novara) - Italy
Via Torchio, 57
Tel. +39 0322 923001 - Fax +39 0322 967216 / 967755
www.cimberio.com - e.mail: info@cimberio.it